

# ADUXA ANSCHLUSSSTUTZEN MIT STECKMUFFE

## EINBAUANLEITUNG

### Erforderliche Montagewerkzeuge & Zubehör:

- | Diamantbohrkrone  $\varnothing$  200 mm
- | aduxa Bedienschlüssel, Artikel-Nr. AXASBS150M

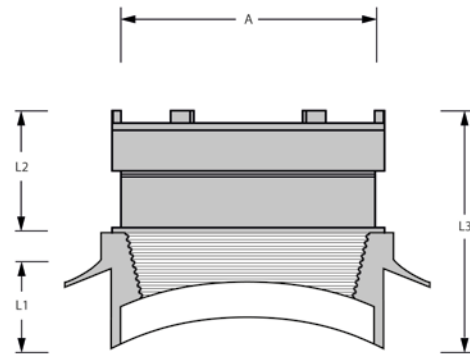

Artikelnummer	Artikelbezeichnung	DN	Anschluss- leitung DA (mm)	Wanddicke Grundrohr (mm)	Kernbohrung (mm)	L1 (mm)	L2 (mm)	L3 (mm)	A (mm)
AXAS150M	Anschlussstutzen mit Steckmuffe	150	160	60-85	200 (+/- 1,0)	60	75	178	160

Im Lieferumfang enthalten: 1x Gleitmitteltube 75 ml

### Montageschritte:



1 | Kernbohrung von 200 mm (+/- 1,0 mm) herstellen und die Lochlaibung säubern.



2 | Kompressionsdichtung in Fließrichtung bündig in die Bohrung einsetzen.  
(Fließrichtungspfeile auf Dichtung beachten)



3 | Das Innengewinde der Kompressionsdichtung mit dem mitgelieferten Gleitmittel einstreichen.



4 | Anschlussstutzen gleichmäßig und zentrisch mit dem Bedienschlüssel (Zubehör) bis zum letzten Gewindegang in die Kompressionsdichtung einschrauben.



5 | Das angefaste Spitzende des Anschlussrohr DA 160 mit Gleitmittel bestreichen und bis zum Anschlag einstecken.

! Alle Angaben in dieser Broschüre sind ohne Gewähr. Technisch bedingte Änderungen, Druckfehler und Irrtümer bleiben vorbehalten. | Stand: 1/2021